

9	4	Rivet Ø3 Lg 8	Aluminium	/	CAQZ000003
8	1	Plaque d'identité / Name plate	Aluminium	/	PAQMZZ0000
7	1	Support plaque CE / d'identité - EC / Name plate support - Ep / Thk. 3	S 235 JR	NF EN 10025	PANAAZZ2001
6	2	Bague épaulée / Nozzle Rp 2" Ep4.69 Ht30 (50/60 Pdg) NF E29-625	P235GH	NF EN 10216-2	PRAA3FE000
5	4	Bague épaulée / Nozzle Rp 1" Ep3.37 Ht20 (26/34 Pdg) NF E29-625	P235GH	NF EN 10216-2	PRAA2CE002
4	1	Bague épaulée / Nozzle Rp 1/2" Ep2.92 Ht15 (15/21 Pdg) NF E29-625	P235GH	NF EN 10216-2	PRAA1AE001
3	1	Socle / Skirt Ø406 ép / Thk. 3 - 4 ouvertures / openings Ø100	P 265 GH	NF EN 10028.2	PASA1Z3000
2	2	Fond GRC - SN / Torispherical head Ø400 ép./Thk. 3 NFE 81102/81100 - Ecf = 2.4	P 265 GH	NF EN 10028.2	PFGA3DZ000
1	1	Virole roulée soudée / Shell Ø400 ép / Thk. 3 / Tolérance NF EN 10051 - Classe A Ecv = 2.3	P 265 GH	NF EN 10028.2	MTPADB3001

Rep Nb	Désignation	Matière	Norme	Code article
1	22/04/22	Edition initiale	QL	
Rev.	Date	Modifications	Dess.	Verif. Approb.

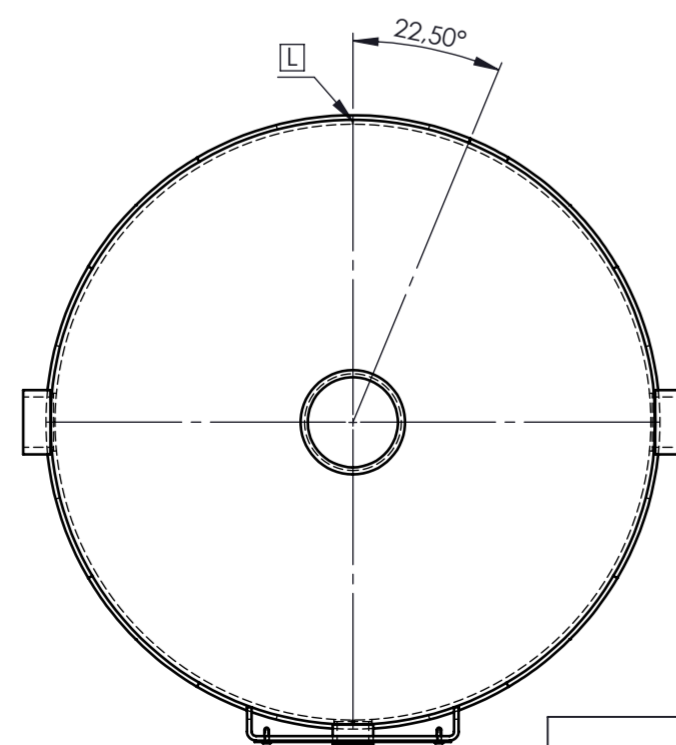

Réservoir X.PAUCHARD
Fabricant - 71400 - AUTUN - F

VOLUME 100 L ANNEE 2023 N°

Fluide(s)(groupe) GAZ / LIQUIDES GROUPE 2

PS (bar) 0/11 TS (°C)min/max -15/65

Code: calcul/fab. CODAP 2020

PT (bar) 15.8

CE 0094

SPECIFICATIONS TECHNIQUES

DESP
Directive 2014/68/UE du 15.05.2014
Unitaire, récipient de gaz - Groupe 2
Catégorie III - Module H
CODAP 2020 Cat. B2b - f1
Coefficient de joint : 0.7
Contrainte = mini(Rm / 2.4 ; Ret / 1.5)
Surépaisseur de corrosion : 0 / 0 mm
Revêtement inter.: G ou B / exter.: G ou P
Température de calcul (TS) : -15/65 °C
Pression de calcul (PS) : 11 bar
Pression d'épreuve (PT) : 15.8 bar
Vérification et épreuve par XP
Soudage suivant EN 288.3 ou EN 15614.1
Qualifications soudeurs/opérateurs : ISO 9606.1

Revêtement réservoir	
RTCA1DA003	Inter : G / Exter : G + RAL 120µm
RTCA1DA002	Inter : G + ACS 300µm / Exter : G

GAZ / LIQUIDES GROUPE 2 100L VERTICAL
PS / Working pressure : 11 bar - PE / Test pressure : 15.8 bar

RESERVOIRS X. PAUCHARD
FAYAT GROUP

1, Bd Xavier Pauchard - 71400 AUTUN (FR)
Tél. : 03.85.86.53.33 Fax. : 03.85.52.20.50
reservoirsxpauchard.fayat.com

PLAN DE REFERENCE / TYPE - REFERENCE PLAN / TYPE:
GL2-Ø400-11Bar-Vt-BT-43631

THIS DOCUMENT IS THE PROPERTY OF FAYAT S.A.S. AND CANNOT BE REPRODUCED OR COMMUNICATED WITHOUT PRIOR AGREEMENT OF FAYAT S.A.S.

ECHELLE - SCALE : 1:5
DATE - DATE : 28/11/2022
POIDS - WEIGHT : 39 kg
CODE ARTICLE : RTCA1DA000

TOL. GENE. - GENE. TOL. : CODAP F1.5.6
MATERIE - MATERIAL :

N° Plan : 43631
REV. 1 Sheet N° : 1 / 1